

# CP tm Förderband mit Metallgliedergurt

## TECHNISCHES DATENBLATT

### ANTRIEBSGRUPPE

- Position: Aufstecktyp auf linker Seite
- Getriebemotorleistung: 0,25 kW
- Antrieb komplett mit Drehmomentbegrenzer
- Fördergurtgeschwindigkeit:  
4 m/min unveränderlich
- Steuerung: Ein/Aus Motorstarter Siemens
- Anschlussspannung: 400 Volt/50 Hz
- Verbindungsstecker: 4P (3 Phasen+Erde)

### METALLGLIEDERGURT

- Standardstollen  $h=30$  mm,  
Teilung =400 mm
- Gliedergurtbreite: von 250 bis 550 mm  
(Teilung 100 mm)

- |                                  |  |
|----------------------------------|--|
| <input type="checkbox"/> Glatt   | <input type="checkbox"/> Genoppt und gelocht |
| <input type="checkbox"/> Genoppt | <input type="checkbox"/> Aus Drahtnetz       |

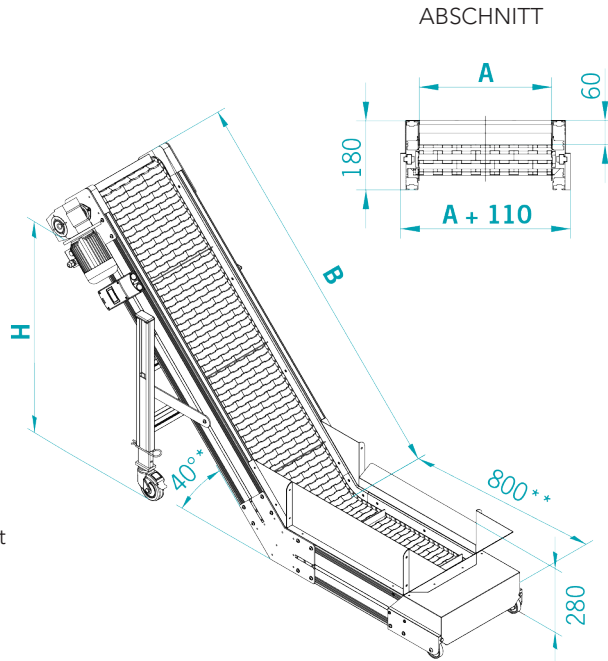

A (mm)	<input type="checkbox"/> 250	<input type="checkbox"/> 350
	<input type="checkbox"/> 450	<input type="checkbox"/> 550

B (mm)	
--------	--

H (mm)	
--------	--

Belastung (Kg)	
----------------	--

Fördergut	
-----------	--

Das Vorhandensein von Schmierstoffen, Kältemitteln oder anderem ist anzugeben.

\* variable Neigung auf Anfrage (30° - 35° - 45°)

\*\* variable Abmessungen auf Anfrage

## OPTIONAL

### ANTRIEBSGRUPPE

- Auf der Gegenseite montiert: RECHTE Seite

### SCHALTTAFEL MB 400 Volt/3/50 Hz

- Mod. NEW TOP CONTROL  
komplett mit Programmen und mit dreiphasigem Frequenzumsetzer

### STANDARDFUNKTIONEN

- Geschwindigkeit einstellbar von \_\_\_\_ bis \_\_\_\_ m/min
- Pause/Arbeit für Schrittbetrieb
- Roboter/Pulse für zeitgesteuerten Betrieb mit Außensteuerung

### BELADETRICHTER

- Beladetrichter  
L= \_\_\_\_ mm, H= \_\_\_\_ mm, P= \_\_\_\_ mm

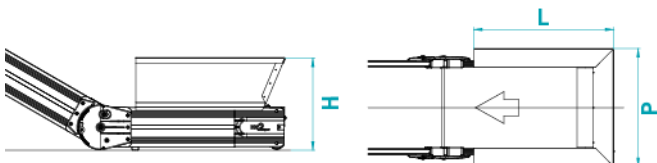

### ENTLADERUTSCHE

- Standard-Entladerutsche

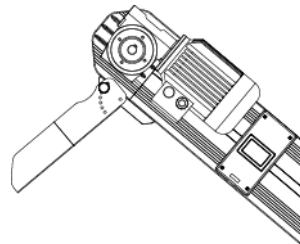

### ANMERKUNGEN